

**HITACHI**  
Inspire the Next

**Dry Contact Kit  
Installation &  
Operation Manual**

**MODEL**

**SPX-WDC3**

# INSTALLATION AND OPERATION MANUAL

## DRY CONTACT FUNCTION (Optional Part)

This product is a connecting cord to connect a Dry Contact Unit to the PCB of the room air conditioner indoor unit. Beside this sheet, in order to perform an installation job, please refer to Installation Manual for each air conditioner. Do make sure items listed below are included in the packaging box.

-<Included Item>	① Connecting cord to PCB (SPX-WDC3)	(1 pcs)
	② Contact with sleeve	(2 pcs)
	③ Installation and Operation Manual	(1 booklet)

**CAUTION :** 1. Stop the operation air conditioner, and turn the power breaker off before installation.  
 2. The output terminal of Dry contact on PCB board must be connected to a volt free contact output (OPEN ⇔ CLOSE), which linked to the card's insertion state.  
 3. The wiring length from the Main PWB to Dry contact shall be within 15m. Do not put the Dry contact wiring with power cord or other signal wires together. It may cause malfunction due to electrical noises.

### A. Installation Instruction for the “Connecting Cord(SPX-WDC3)”.

1. Open the Front Cover and Electrical Cover.
2. Connect the ① [Connecting Cord (SPX-WDC3)] to connector CN6 of indoor main PCB.
3. Join the cord from Dry Contact Cord to ① [Connecting Cord (SPX-WDC3)] by using the ② [Contact with sleeve] provided.
4. Set the dip switch SW501 of indoor main PCB to enable the DRY CONTACT function.  
(refer “B. How to operate the DRY CONTACT function”)
5. Be careful not to clamp any wire when assemble back the Electrical Cover.
6. Assemble back the Front Cover and do an operation check after Dry Contact has been connected.

Note :

1. For the instruction on RAK-18/25/35PSA, refer to “B-2. Operating Instruction for the DRY CONTACT function for RAK-18/25/35PSA”.

Wire for this Connecting Cord have no polarity, any wire joint is acceptable.

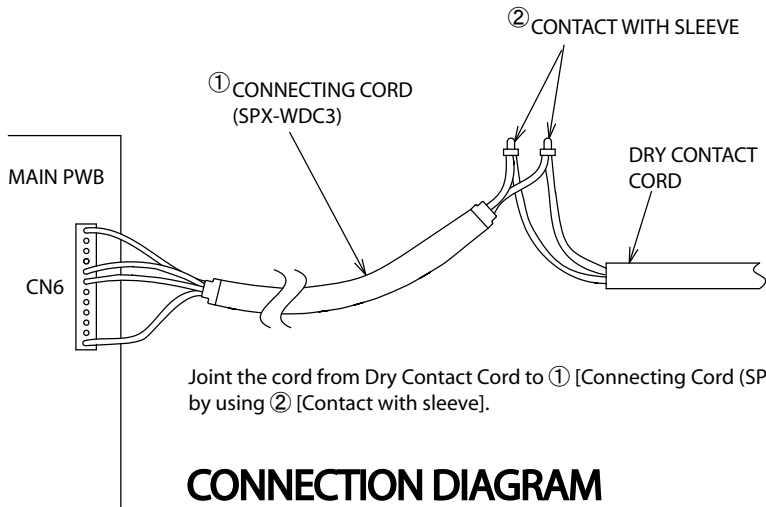

Join the cord from Dry Contact Cord to ① [Connecting Cord (SPX-WDC3)] by using ② [Contact with sleeve].

### B-1. Operating Instruction for the DRY CONTACT

DIP SWITCH (SW501) setting which related to DRY CONTACT function.

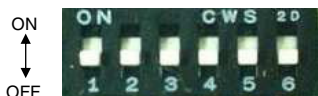
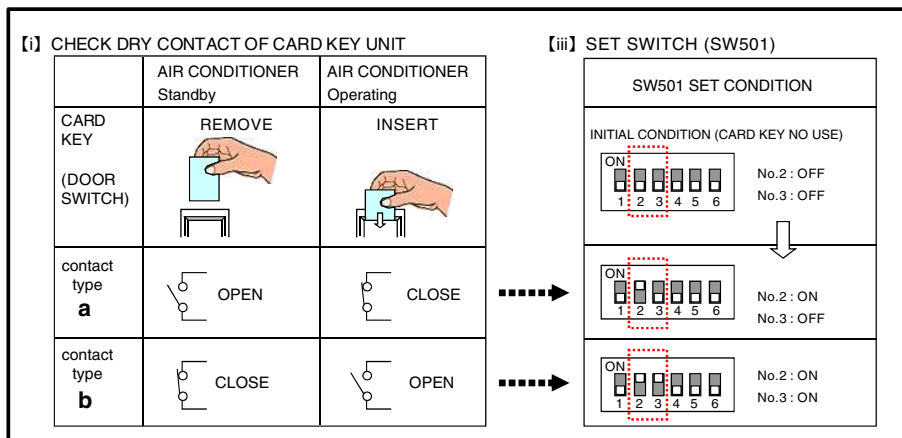

Table 1

Pin No.	Function	Switch Position / Setting			
1	AUTO RESTART Function	OFF	Enable	ON	Disable
2	DRY CONTACT Function	OFF	Disable	ON	Enable
3	DRY CONTACT Input Logic	OFF	Hi Input	ON	Lo Input

Note :

- 1) AUTO RESTART function set to "Enable" is needed (set pin#1 on the DIP SWITCH SW501 above to OFF position).
- 2) DRY CONTACT function is "Enable" by set pin#2 of the DIP SWITCH SW501 to ON position.
- 3) Select the proper setting for DRY CONTACT LOGIC INPUT pin#3 on SW501.
  - i) Set to OFF position (Hi Input) if the type of Dry Contact switch to be used (for the CARD KEY UNIT or Window is of contact type a (Normally Open Type) as shown in below diagram.
  - ii) Set to ON position (Lo Input) if the type of Dry Contact switch to be used (for the CARD KEY UNIT or Window) is of contact type b (Normally Close Type) as shown in below diagram.



After all connection has been done as below diagram, turn **ON** the breaker and push **ON** button of wireless remote controller or wired remote controller to operate the air conditioner unit.

- When the CARD KEY is in insert condition, the air conditioner operation is allowable by remote controller.
- When the dry contact switch on the Card Key Unit is open (refer to diagram below for contact type a), the unit stops to operate (it takes 10 seconds to stop the unit operation after the dry contact switch on the card key turns off) and vice versa.
- When the card key is removed from the Card Key Unit, the wireless remote controller can not be used.
- When the card key is removed from the Card Key Unit, the wired remote controller LCD display is activated; however it has no control over the unit.
- The suitable accessory Card-key Connecting Cord (accessory code#: SPX-WDC3) need to be used to connect the Card Key Unit's dry contact switch to the connector on the control board of the indoor unit. Please contact your Hitachi sales representative to select suitable accessory code# for the concerning indoor model.

**B-2. Operating Instruction for the DRY CONTACT for RAK-18/25/35PSA**

Preparation for Dry contact function correspondence.

↓

Dry Contact function is "Enable" by cutting JP1.

↓

Select a proper setting for dry contact input logic depending on the contact type as shown below.

↓

Select Contact type a or Contact type b by cutting JP2.

☆ For JP1, Dry contact function will be selected when it is "cut" in the Dry contact function selection.  
 ☆ For the selection of Contact a or Contact b, cut JP2 according to the Dry contact setting.

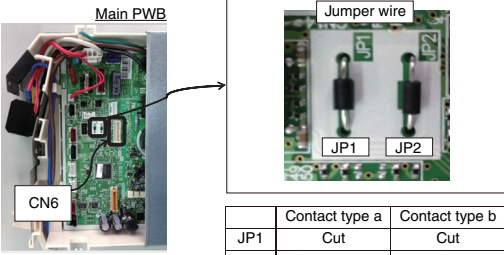





Main PWB

Jumper wire

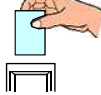
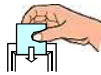
	Contact type a	Contact type b
JP1	Cut	Cut
JP2	Connected	Cut

[Notes]  
 Take care, to ensure the cut JP connector cannot come in contact with other local components.

	AIR CONDITIONER Standby	AIR CONDITIONER Operating
CARD KEY (DOOR SWITCH)	REMOVE 	INSERT 
contact type <b>a</b>	 OPEN	 CLOSE
contact type <b>b</b>	 CLOSE	 OPEN

**Final wiring connection will be as below (reference only)-About RAK-18/25/35PSA only**

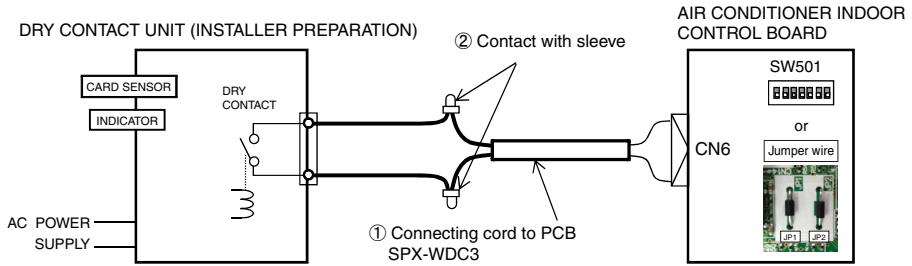

**Connection example.**

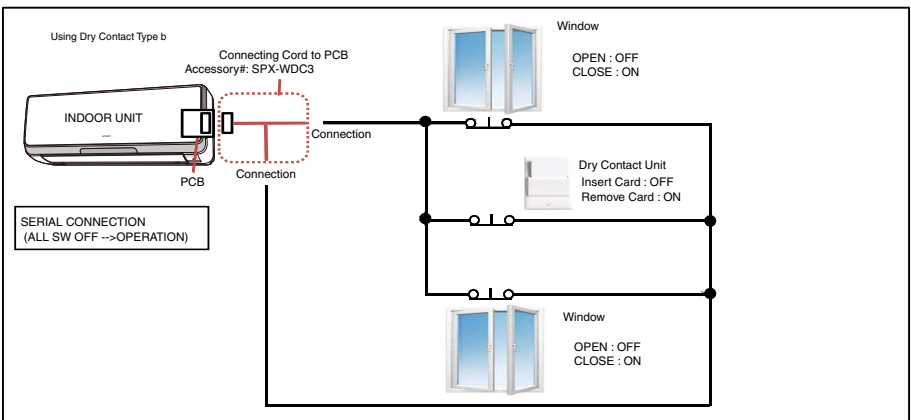
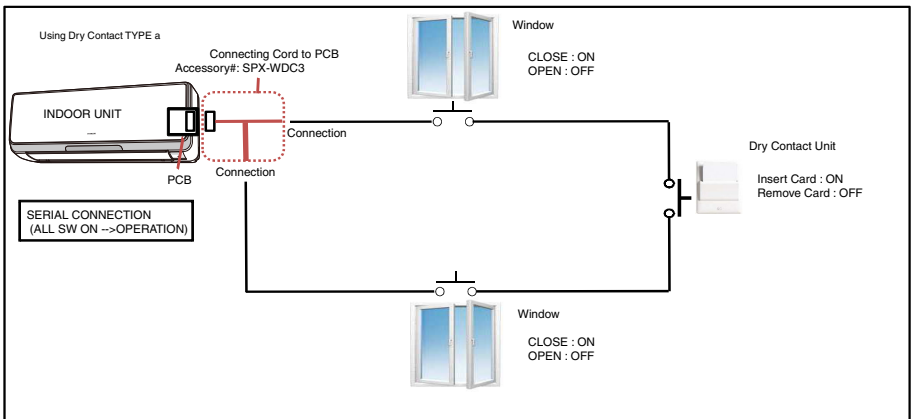

# INSTALLATIONS- UND BETRIEBSHANDBUCH

## POTENZIALFREIE KONTAKTFUNKTION (Optionales Teil)

Bei diesem Produkt handelt es sich um ein Anschlusskabel zum Anschluss des potenzialfreien Kontaktgeräts an die PCB des Innengeräts der Raumklimaanlage. Richten Sie sich bei der Installation nach diesem Blatt und nach dem Installationshandbuch für die einzelnen Klimaanlagengeräte. Vergewissern Sie sich, dass die unten aufgelisteten Artikel in der Verpackung enthalten sind.

<Enthaltene Artikel>

① Verbindungskabel zur PCB (SPX-WDC3)	(1 Stk.)
② Kontakt mit Hülse	(2 Stk.)
③ Installations- und Betriebshandbuch	(1 Booklet)

**VORSICHT:** 1. Vor der Durchführung von Installationsarbeiten muss der Betrieb der Klimaanlage und des Trennschalters unterbrochen werden.  
2. Die Ausgangsklemme des potenzialfreien Kontakts auf der Leiterplatte muss an einen spannungsfreien Ausgangskontakt (OFFEN ⇔ GESCHLOSSEN) angeschlossen sein, der mit dem Eingabestatus der Karte verknüpft ist.  
3. Die Kabellänge von der Hauptplatine zum potenzialfreien Kontakt sollte maximal 15 m betragen.  
Verlegen Sie die Kabel des potenzialfreien Kontakt nicht neben dem Stromkabel, anderen Signalkabeln usw. Andernfalls können elektrische Störgeräusche zu Funktionsstörungen führen.

### A. Bedienungsanleitung für das „Verbindungskabel (SPX-WDC3)“.

1. Öffnen Sie die Frontblende und die Schaltkastenabdeckung.
2. Schließen Sie ① [Verbindungskabel (SPX-WDC3)] an Anschluss CN6 der Innengeräte-PCB an.
3. Verbinden Sie das Kabel vom potenzialfreien Kontaktkabel mit ① [Verbindungskabel (SPX-WDC3)] unter Verwendung des mitgelieferten ② [Kontakt mit Hülse].
4. Stellen Sie den Dip-Schalter SW501 der Innengeräte-PCB ein, um die potenzialfreie Kontaktfunktion zu aktivieren. (siehe „B. So verwenden Sie die POTENZIALFREIE KONTAKT-Funktion“)
5. Achten Sie beim Wiederanbringen der Schaltkastenabdeckung darauf, die Kabel nicht einzuklemmen.
6. Bringen Sie die Frontblende wieder an und führen Sie nach dem Anschluss des potenzialfreien Kontakts eine Betriebskontrolle durch.

Hinweis:

Die Anweisungen zu RAK-18/25/35PSA finden Sie unter „B-2. Bedienungsanleitung für die POTENZIALFREIE KONTAKT-Funktion für RAK-18/25/35PSA.“

Der Leiter für dieses Anschlusskabel hat keine Polarität; jede Drahtverbindung ist zulässig.

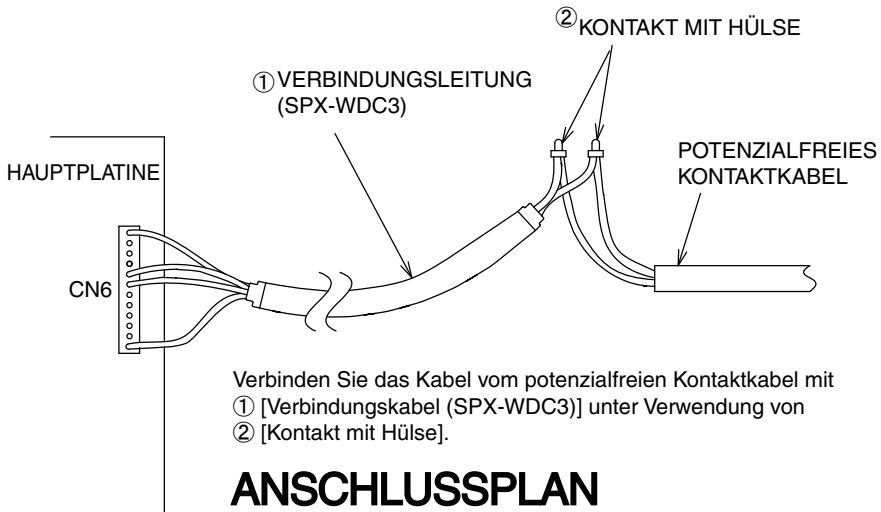

## B-1. Bedienungsanleitung für die POTENZIALFREIE KONTAKT-Funktion

DIP-SCHALTER-Einstellung (SW501) in Bezug auf die POTENZIALFREIE KONTAKT-Funktion.



Tabelle 1

Pin Nr.	Funktion	Schalterposition / Einstellung			
1	AUTOM. NEUSTART-Funktion	AUS	Aktivieren	EIN	Deaktivieren
2	POTENZIALFREIE KONTAKT-Funktion	AUS	Deaktivieren	EIN	Aktivieren
3	POTENZIALFREIE KONTAKT-Eingangslogik	AUS	Hi-Eingang	EIN	Lo-Eingang

Hinweis:

- 1) AUTOM. NEUSTART-Funktion muss „Aktiviert“ sein (Pin 1 des DIP-SCHALTERS SW501 oben auf Position AUS stellen).
- 2) POTENZIALFREIE KONTAKT-Funktion muss „Aktiviert“ sein (Pin 2 des DIP-SCHALTERS SW501 auf Position EIN stellen).
- 3) Richtige Einstellung für die POTENZIALFREIE KONTAKT-Eingangslogik Pin 3 von SW501 auswählen.
  - i) Auf Position AUS stellen (Hi-Eingang), wenn der potenzialfreie Kontaktschalter verwendet werden soll (für das CARD-KEY-Gerät oder Fenster vom Kontaktyp „a“ (normalerweise offen), wie im Diagramm unten gezeigt).
  - ii) Auf Position EIN stellen (Lo-Eingang), wenn der potenzialfreie Kontaktschalter verwendet werden soll (für das CARD-KEY-Gerät oder Fenster vom Kontaktyp „b“ (normalerweise geschlossen), wie im Diagramm unten gezeigt).

[i] POTENZIALFREIEN KONTAKT DES CARD-KEY-GERÄTS PRÜFEN			[iii] SCHALTER EINSTELLEN (SW501)		
	<b>KLIMAANLAGE Standby</b>	<b>KLIMAANLAGE In Betrieb</b>	<b>SW501 EINSTELLUNGSZUSTAND</b>		
<b>CARD-KEY (TÜR-SCHALTER)</b>	<b>ENTFERNEN</b> 	<b>EINSETZEN</b> 	<b>ANFANGSZUSTAND (KEIN CARD-KEY)</b> 		
<b>Kontaktyp a</b>					
<b>Kontaktyp b</b>					

Nachdem alle Verbindungen wie im Diagramm unten erfolgt sind, schalten Sie den Trennschalter **EIN** und drücken die Taste **EIN** der kabellosen Fernbedienung oder der Kabelfernbedienung, um die Klimaanlage zu betreiben

- Wenn der Card-Key eingesetzt ist, kann die Klimaanlage über die Fernbedienung betrieben werden.
- Wenn der potenzialfreie Kontaktschalter des Card-Key-Geräts geöffnet ist (siehe Kontaktyp „a“ im Diagramm unten), wird das Gerät gestoppt (es dauert 10 Sekunden, bis der Gerätebetrieb gestoppt ist, nachdem der potenzialfreie Kontaktschalter des Card-Key-Geräts ausgeschaltet wird) und umgekehrt.
- Wird der Card-Key aus dem Card-Key-Gerät entfernt, kann die kabellose Fernbedienung nicht verwendet werden.
- Wird der Card-Key aus dem Card-Key-Gerät entfernt, wird die LCD-Anzeige der kabellosen Fernbedienung aktiviert; es ist jedoch keine Steuerung des Geräts möglich.
- Sie müssen das zugehörige Card-Key-Anschlusskabel (Zubehörteilecode: SPX-WDC3) verwenden, um den potenzialfreien Kontaktschalter des Card-Key-Geräts mit dem Anschluss der Steuerplatine des Innengeräts zu verbinden. Wenden Sie sich an Ihren Hitachi Vertriebshändler, um den geeigneten Zubehörteilecode für das jeweilige Innengerät auszuwählen.

## B-2. Bedienungsanleitung für die POTENZIALFREIE KONTAKT-Funktion für RAK-18/25/35PSA

Vorbereitung für die Korrespondenz mit der potenzialfreien Kontaktfunktion.

↓

Potenzialfreie Kontaktfunktion muss „Aktiviert“ werden, indem JP1 ausgeschaltet wird.

↓

Richtige Einstellung für die potenzialfreie Kontakt-Eingangslogik entsprechend dem Kontakttyp auswählen.

↓

Kontakttyp a oder Kontakttyp b durch Ausschalten von JP2 auswählen.

☆ Für JP1 wird die potenzialfreie Kontaktfunktion ausgewählt, wenn sie in der Auswahl der potenzialfreien Kontaktfunktion „Getrennt“ ist.

☆ Um Kontakt a oder Kontakt b auszuwählen muss JP2 entsprechend den Einstellungen der potenziellen Kontaktfunktion getrennt werden.



Hauptplatine

CN6

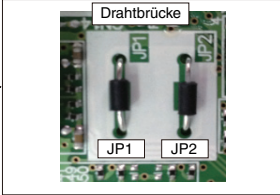







Drahtbrücke

JP1 JP2

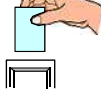
	Kontakttyp a	Kontakttyp b
JP1	Trennen	Trennen
JP2	Verbunden	Trennen

[Hinweise]  
Achten Sie darauf, dass der JP-Anschluss nicht in Kontakt mit anderen Komponenten kommt.

DEUTSCH

	KLIMAANLAGE Standby	KLIMAANLAGE In Betrieb
CARD-KEY (TÜRSCHALTER)	ENTFERNEN 	EINSETZEN 
Kontakttyp <b>a</b>	 OFFEN	 GESCHLOSSEN
Kontakttyp <b>b</b>	 GESCHLOSSEN	 OFFEN

## Endgültige Verdrahtung ist wie folgt (nur zur Referenz) – Nur zu RAK-18/25/35PSA

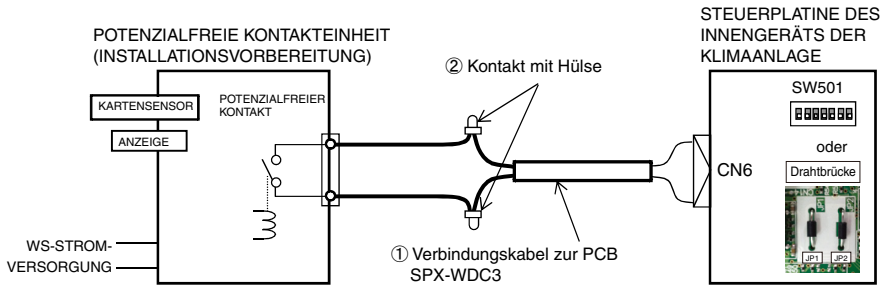

### Verbindungsbeispiele

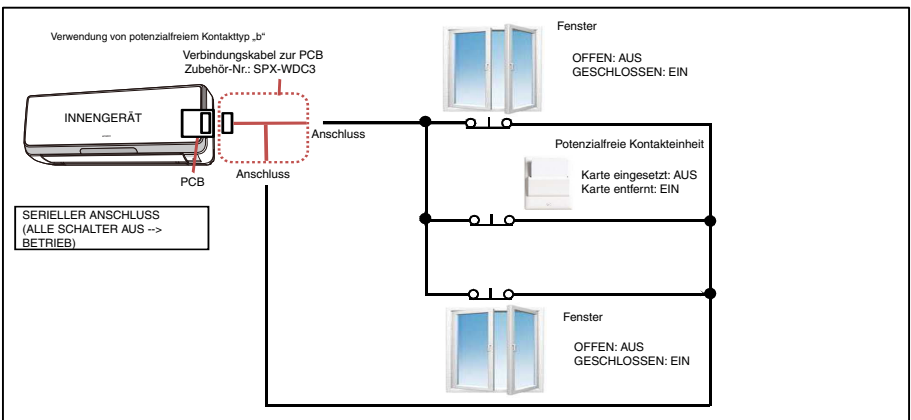
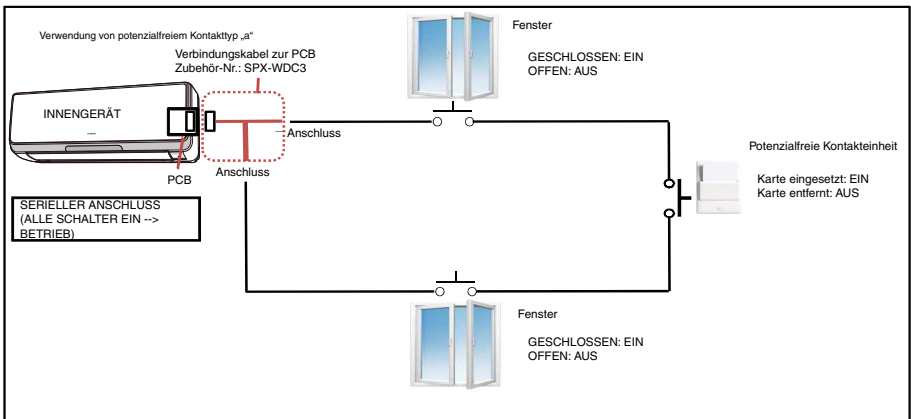

# MANUEL D'INSTALLATION ET DE FONCTIONNEMENT

## FONCTION DE CONTACT SEC (pièce en option)

Ce produit est un câble de connexion permettant de raccorder une unité à contact sec à la carte à circuits imprimés de l'unité intérieure du climatiseur. Pour procéder à l'installation, consultez non seulement ce feuillet, mais aussi le manuel d'installation de chaque climatiseur. Vérifiez si les éléments de la liste ci-dessous sont inclus dans l'emballage fourni.

<Pièces fournies>

- |  |            |
|--|------------|
| ① Câble de connexion à CCI (SPX-WDC3)        | (1 pièce)  |
| ② Contact avec manchon                       | (2 pièces) |
| ③ Manuel d'installation et de fonctionnement | (1 livret) |

**ATTENTION :** 1. Arrêtez le climatiseur et désactivez le disjoncteur avant de procéder à l'installation.  
2. La borne de sortie du contact sec sur la carte à circuits imprimés doit être connectée à une sortie de contact sans tension (OPEN ⇌ CLOSE), qui est reliée à l'état d'insertion de la carte.  
3. Le câblage entre la CCI principale et le contact sec doit avoir une longueur inférieure à 15 m. N'installez pas les câbles du contact sec avec le câble d'alimentation ou d'autres câbles de signal. Vous pourriez provoquer des dysfonctionnements dus aux bruits électriques.

### A. Instructions d'installation du « Câble de connexion (SPX-WDC3) ».

- Ouvrez le panneau avant et le couvercle du boîtier électrique.
- Raccordez ① [Câble de connexion (SPX-WDC3)] au connecteur CN6 de la carte à circuits imprimés principale intérieure.
- Reliez le câble de l'unité à contact sec à ① [Câble de connexion (SPX-WDC3)] à l'aide de ② [Contact avec manchon], fourni.
- Réglez le commutateur DIP SW501 de la carte à circuits imprimés principale intérieure de façon à activer la fonction CONTACT SEC. (Voir « B. Utilisation de la fonction CONTACT SEC ».)
- Veillez à ne coincer aucun fil lorsque vous remplacez le couvercle du boîtier électrique.
- Remplacez le panneau avant et vérifiez le bon fonctionnement après connexion du contact sec.

Remarque :

Pour obtenir des instructions sur RAK-18/25/35PSA, reportez-vous à « B-2. Instructions d'utilisation de la fonction CONTACT SEC pour RAK-18/25/35PSA ».

Les fils du câble de connexion sont dépourvus de polarité et n'importe quel fil peut être choisi.

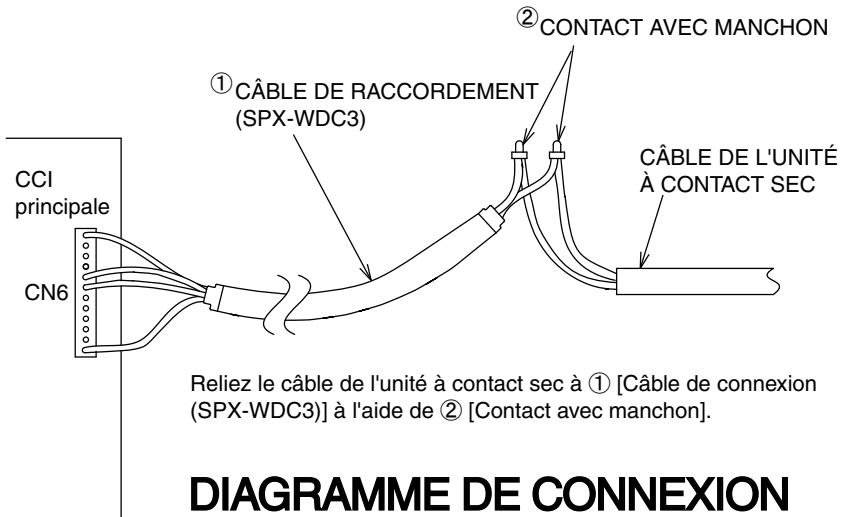

## B-1. Instructions d'utilisation du CONTACT SEC

Réglage du COMMUTEUR DIP (SW501) pour la fonction CONTACT SEC.



Tableau 1

N° de broche	Fonction	Position / Réglage du commutateur			
1	Fonction REDEMARRAGE AUTOMATIQUE	OFF	Activation	ON	Désactivation
2	Fonction CONTACT SEC	OFF	Désactivation	ON	Activation
3	Logique d'entrée du CONTACT SEC	OFF	Entrée Hi	ON	Entrée Lo

Remarque :

- 1) La fonction REDÉMARRAGE AUTOMATIQUE doit être réglée sur « Activation » (en plaçant la broche 1 du COMMUTEUR DIP SW501 ci-dessus sur la position OFF).
- 2) La fonction CONTACT SEC est « activée » en plaçant la broche 2 du commutateur DIP SW501 sur la position ON.
- 3) Réglez la broche 3 ENTRÉE LOGIQUE DU CONTACT SEC du COMMUTEUR SW501 sur la position appropriée.
  - i) Placez la broche sur la position OFF (entrée Hi) si le type de contact sec du commutateur à utiliser (pour l'UNITÉ CARD KEY ou la fenêtre) est le type a (type normalement ouvert) comme illustré sur le diagramme ci-dessous.
  - ii) Placez la broche sur la position ON (entrée Lo) si le type de contact sec du commutateur à utiliser (pour l'unité Card Key ou la fenêtre) est le type b (type normalement fermé) comme illustré sur le diagramme ci-dessous.

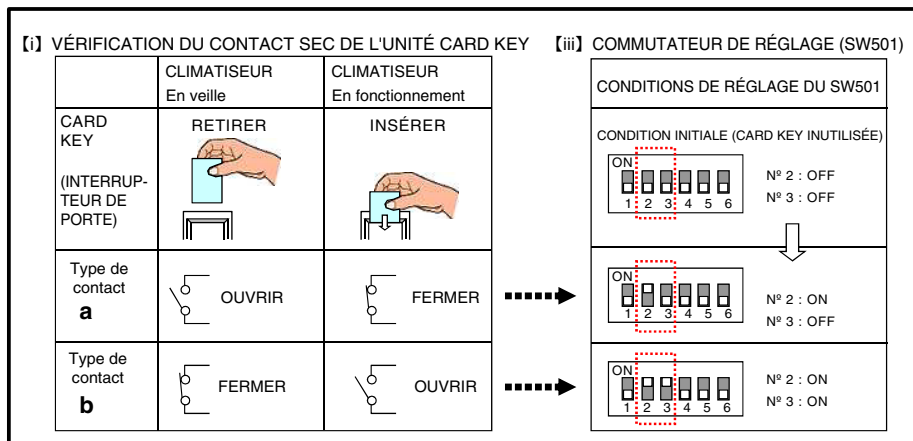

Après avoir effectué toutes les connexions comme décrit sur le diagramme ci-dessous, mettez le disjoncteur sous tension et appuyez sur le bouton **ON** de la télécommande avec ou sans fil pour faire fonctionner le climatiseur.

- Lorsque la CARD KEY est insérée, le fonctionnement du climatiseur peut être commandé au moyen de la télécommande.
- Lorsque le commutateur du contact sec de l'unité Card Key est ouvert (voir le diagramme ci-dessous du type de contact a), l'appareil cesse de fonctionner (l'appareil cesse de fonctionner 10 secondes après avoir désactivé le commutateur du contact sec de la Card Key) et vice-versa.
- Lorsque la Card Key est retirée de l'unité Card Key, la télécommande sans fil ne fonctionne pas.
- Lorsque la Card Key est retirée de l'unité Card Key, l'écran LCD de la télécommande filaire est activé, mais celle-ci ne commande pas l'unité.
- Le câble de connexion Card-key adéquat (n° de code d'accessoire : SPX-WDC3) doit être utilisé pour raccorder le commutateur du contact sec de l'unité Card Key au connecteur de la carte de commande de l'unité intérieure. Contactez votre représentant Hitachi pour connaître le n° de code d'accessoire approprié au modèle intérieur utilisé.

## B-2. Instructions d'utilisation du CONTACT SEC pour RAK-18/25/35PSA

Préparation pour la correspondance de la fonction contact sec.

↓

La fonction du contact sec est « activée » en coupant JP1.

↓

Réglez l'entrée logique du contact sec sur la position appropriée au type de contact, comme illustré ci-dessous.

↓

Sélectionnez le type de contact a ou b en coupant JP2.

☆ Pour JP1, la fonction du contact sec sera sélectionnée lors de sa « coupure » via la sélection de la fonction du contact sec.

☆ Pour sélectionner le contact a ou b, coupez JP2 selon le réglage du contact sec.



CCI principale

CN6

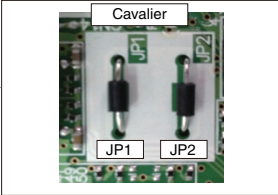





Cavalier

JP1 JP2

	Type de contact a	Type de contact b
JP1	Coupure	Coupure
JP2	Connecté	Coupure

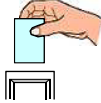
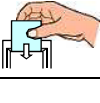
[Remarques]  
 Veuillez à vous assurer que le connecteur JP coupé n'entre pas en contact avec d'autres composants locaux.

FRANÇAIS

	CLIMATISEUR En veille	CLIMATISEUR En fonctionnement
CARD KEY (INTERRUP- TEUR DE PORTE)	RETIRER 	INSÉRER 
Type de contact <b>a</b>	 OUVRIR	 FERMER
Type de contact <b>b</b>	 FERMER	 OUVRIR

**Les câbles doivent être raccordés comme ci-dessous (référence uniquement)-  
Pour RAK-18/25/35PSA seulement**

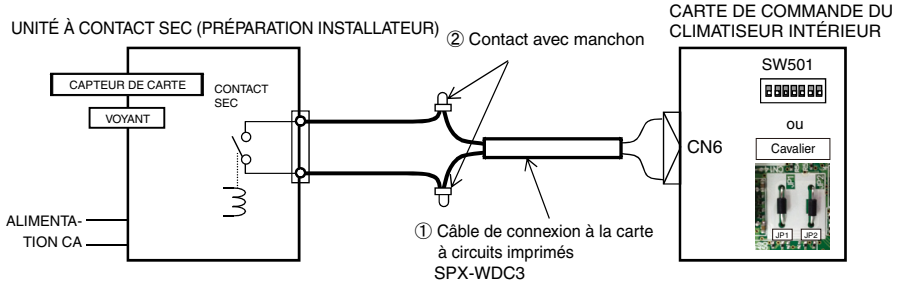

Exemple de connexion.

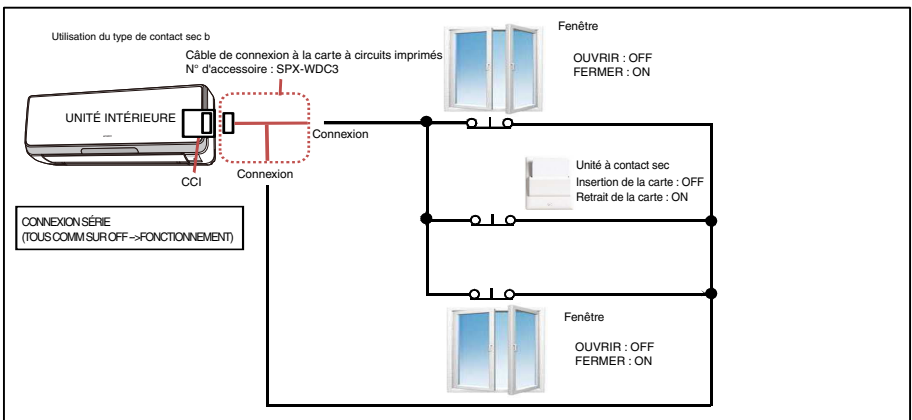
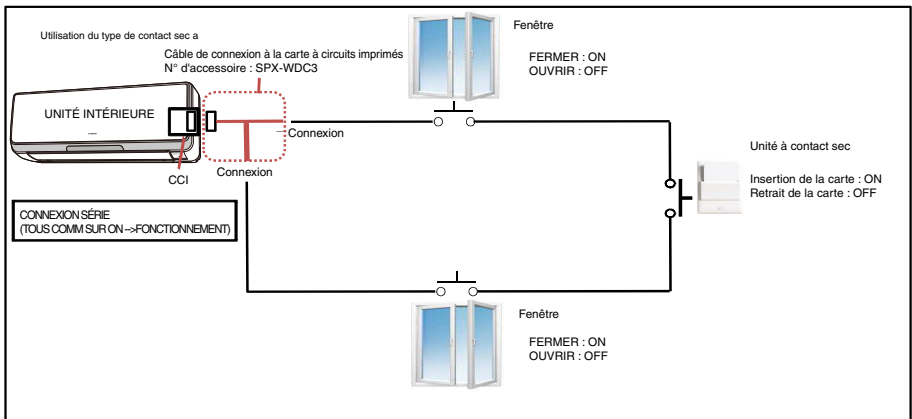

# MANUALE D'INSTALLAZIONE E D'USO

## FUNZIONE DRY CONTACT (parte opzionale)

Questo prodotto è un cavo di connessione che consente di collegare l'unità Dry Contact al PCB dell'unità interna del condizionatore. Per effettuare il collegamento, oltre a seguire le presenti istruzioni, fare riferimento al manuale di installazione del condizionatore. Assicurarsi che la scatola di imballaggio includa gli articoli elencati qui di seguito.

<Articoli inclusi>

- |  |              |
|--|--------------|
| ① Cavo di connessione a PCB (SPX-WDC3) | (1 pezzo)    |
| ② Morsetti di contatto                 | (2 pezzi)    |
| ③ Manuale d'installazione e d'uso      | (1 opuscolo) |

**ATTENZIONE:** 1. Arrestare il condizionatore e spegnere l'interruttore di circuito prima di effettuare qualunque collegamento.  
2. Il terminale di output di Dry Contact sul PCB deve essere collegato a un output di contatto privo di tensione (APERTO ⇌ CHIUSO), collegato allo stato di inserimento della scheda.  
3. La lunghezza del cablaggio tra il PWB principale e il Dry Contact deve essere meno di 15 m. Non installare il cablaggio Dry Contact accanto al cavo di alimentazione o ad altri cavi di segnale. In caso contrario il rumore elettrico potrebbe causare un malfunzionamento.

### A. Istruzioni di installazione per il "cavo di connessione (SPX-WDC3)".

1. Aprire il pannello anteriore e rimuovere il coperchio del pannello elettrico.
2. Collegare il ① [cavo di connessione (SPX-WDC3)] al connettore CN6 del PCB interno principale.
3. Collegare il cavo Dry Contact al ① [cavo di connessione (SPX-WDC3)] utilizzando i ② [morsetti di contatto] forniti.
4. Impostare il microinterruttore SW501 del PCB interno principale per attivare la funzione DRY CONTACT. Fare riferimento a "B. Come attivare la funzione DRY CONTACT".
5. Fare attenzione a non schiacciare il cavo quando si rimonta il coperchio del pannello elettrico.
6. Rimontare il coperchio del pannello anteriore ed eseguire un test di funzionamento dopo aver collegato il Dry Contact.

Nota:

Per istruzioni su RAK-18/25/35PSA, fare riferimento a "B-2. Istruzioni operative per la funzione DRY CONTACT per RAK-18/25/35PSA".

Il filo di questo cavo di connessione è privo di polarità, quindi è possibile effettuare qualunque giuntura.

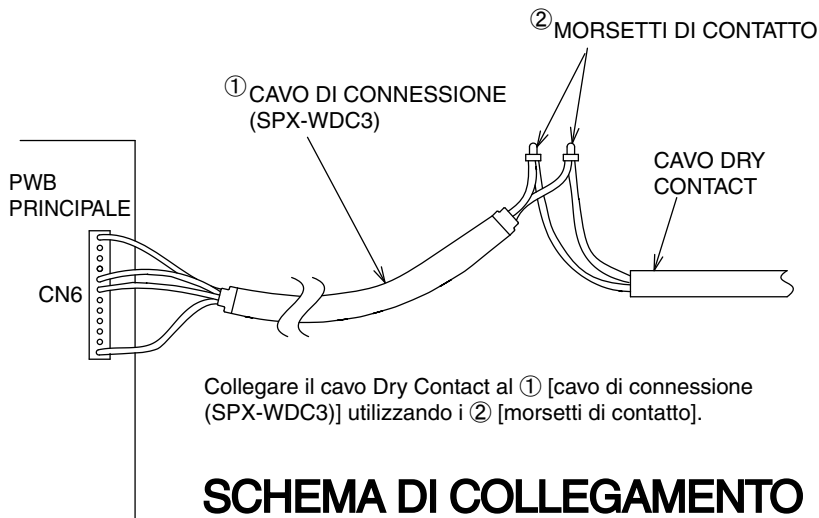

## B-1. Istruzioni operative per la funzione DRY CONTACT

Impostazione del MICROINTERRUTTORE (SW501) per la funzione DRY CONTACT.



Tabella 1

N. pin	Funzione	Posizione interruttore/Impostazione			
1	Funzione RIAVVIO AUTOMATICO	OFF	Attivato	ON	Disattivato
2	Funzione DRY CONTACT	OFF	Disattivato	ON	Attivato
3	Logica dell'input DRY CONTACT	OFF	Hi Input	ON	Lo Input

Nota:

- 1) È necessario impostare su "Attivato" la funzione RIAVVIO AUTOMATICO (impostare il pin 1 del MICROINTERRUTTORE SW501 in posizione OFF).
- 2) La funzione DRY CONTACT viene attivata impostando il pin 2 del MICROINTERRUTTORE SW501 in posizione ON.
- 3) Per impostare correttamente la LOGICA DELL'INPUT DRY CONTACT, selezionare il pin 3 del SW501.
  - i) Impostare in posizione OFF (Hi Input) se l'interruttore Dry Contact da utilizzare (per l'UNITÀ CARD KEY o la Finestra) ha un contatto di tipo a (tipo normalmente aperto) come illustrato nello schema sottostante.
  - ii) Impostare in posizione ON (Lo Input) se l'interruttore Dry Contact da utilizzare (per l'UNITÀ CARD KEY o la Finestra) ha un contatto di tipo b (tipo normalmente chiuso) come illustrato nello schema sottostante.

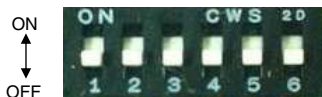
[i] CONTROLLARE IL DRY CONTACT DELL'UNITÀ CARD KEY			[iii] IMPOSTARE L'INTERRUTTORE (SW501)		
	CONDIZIONATORE Standby	CONDIZIONATORE In funzione	IMPOSTAZIONE DEL SW501		
CARD KEY <small>(INTERRUTTORE DELLO SPORTELLINO)</small>	RIMUOVERE 	INSERIRE 	IMPOSTAZIONE INIZIALE (CARD KEY NON UTILIZZATA)		
tipo di contatto <b>a</b>	APERTO	CHIUSO	N.2: OFF N.3: OFF		
tipo di contatto <b>b</b>	CHIUSO	APERTO	N.2: ON N.3: OFF		
			N.2: ON N.3: ON		

Dopo aver eseguito tutti i collegamenti come mostrato nello schema sottostante, accendere l'interruttore e premere il pulsante **ON** del telecomando senza fili o del telecomando con filo per mettere in funzione il condizionatore.

- Quando la CARD KEY è inserita, è possibile mettere in funzione il condizionatore con il telecomando.
- Quando l'interruttore Dry Contact dell'unità Card Key è aperto (vedere il tipo di contatto a riportato nello schema sottostante), l'unità si arresta (dopo lo spegnimento dell'interruttore Dry Contact della Card Key, sono necessari 10 secondi per arrestare il funzionamento dell'unità) e viceversa.
- Quando la Card Key viene rimossa dalla sua unità, non è possibile utilizzare il telecomando senza fili.
- Quando la Card Key viene rimossa dalla sua unità, il display LCD del telecomando con filo si attiva, ma non ha alcun controllo sull'unità.
- Utilizzare il cavo di connessione Card-Key accessorio appropriato (numero codice accessorio: SPX-WDC3) per collegare l'interruttore Dry Contact dell'unità Card Key al connettore sul quadro di comando dell'unità interna. Per conoscere il numero del codice accessorio appropriato per il modello dell'unità interna, contattare il rappresentante di vendita Hitachi.

## B-2. Istruzioni operative per la funzione DRY CONTACT per RAK-18/25/35PSA

Prepararsi per la corrispondenza della funzione Dry Contact.

La funzione Dry Contact viene attivata tagliando JP1.

Selezionare un'impostazione corretta per la logica dell'input Dry Contact a seconda del tipo di contatto come illustrato di seguito.

Selezionare il tipo di contatto a o il tipo di contatto b tagliando JP2.

☆ Per JP1, la funzione Dry Contact verrà selezionata quando viene tagliata nella selezione della funzione stessa.

☆ Per la selezione del contatto a o del contatto b, tagliare JP2 in base all'impostazione di Dry Contact.

PWB principale



Cavo del ponticello

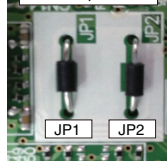

	Tipo di contatto a	Tipo di contatto b
JP1	Tagliato	Tagliato
JP2	Collegato	Tagliato

[Note]

Assicurarsi che il connettore JP tagliato non entri in contatto con altri componenti locali.

	CONDIZIONATORE Standby	CONDIZIONATORE In funzione
CARD KEY (INTERRUTTORE DELLO SPORTELLINO)	RIMUOVERE 	INSERIRE 
tipo di contatto <b>a</b>	APERTO	CHIUSO
tipo di contatto <b>b</b>	CHIUSO	APERTO

ITALIANO

**Il collegamento elettrico finale sarà il seguente (mostrato solo per riferimento) - solo per RAK-18/25/35PSA**

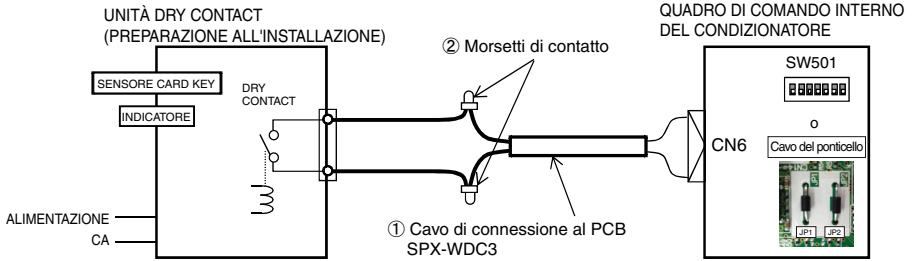

**Esempio di collegamento.**

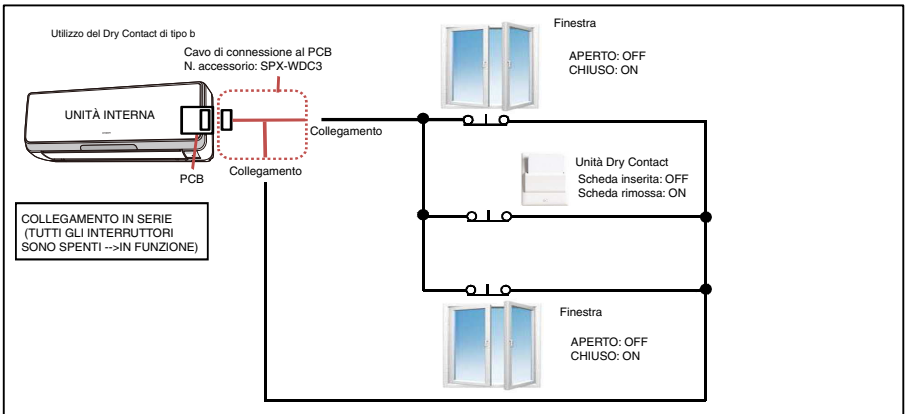
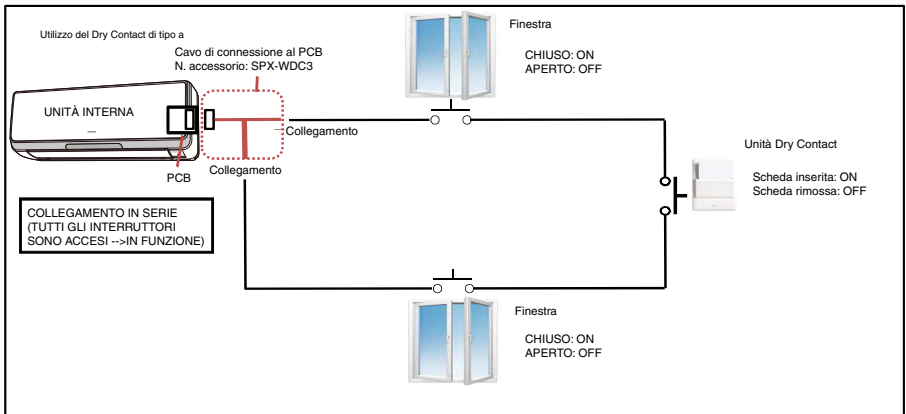

# MANUAL DE INSTALACIÓN Y FUNCIONAMIENTO

## FUNCIÓN DE CONTACTO SECO (Parte opcional)

Este producto es un cable para la conexión de una Unidad de contacto seco a la PCB de la unidad interior del acondicionador de aire ambiental. Además de esta hoja, para realizar la instalación consulte el Manual de instalación correspondiente a cada acondicionador de aire. Asegúrese de que la caja de embalaje contenga los elementos que se enumeran a continuación.

<Artículo incluido>

- |  |              |
|--|--------------|
| ① Cable de conexión a la PCB (SPX-WDC3)  | (1 unidad)   |
| ② Contacto con manguito                  | (2 unidades) |
| ③ Manual de instalación y funcionamiento | (1 folleto)  |

**PRECAUCIÓN:**

1. Apague el acondicionador de aire y desconecte el disyuntor antes de realizar la instalación.
2. El terminal de salida de Contacto seco de la tarjeta de circuitos impresos (PCB) debe estar conectado a una salida de contacto sin tensión (ABRIR ⇔ CERRAR), vinculada al estado de inserción de la tarjeta.
3. La longitud del cableado desde la PWB principal hasta el Contacto no debe superar los 15 m. No instale el cableado de Contacto seco con el cable de alimentación u otros cables de señales. Si lo hace, podría producirse una avería a causa del ruido eléctrico.

### A. Instrucciones de instalación del “Cable de conexión (SPX-WDC3)”.

1. Abra la Cubierta frontal y la Cubierta eléctrica.
2. Conecte el ① [Cable de conexión (SPX-WDC3)] al conector CN6 de la placa PCB interior.
3. Empalme el Cable de contacto seco con ① [Cable de conexión (SPX-WDC3)] utilizando el ② [Contacto con manguito] suministrado.
4. Ajuste el conmutador DIP SW501 de la PCB principal interior para que active la función de CONTACTO SECO. (consulte “B. Cómo utilizar la función CONTACTO SECO”)
5. Asegúrese de no pinzar ningún cable al volver a montar la Cubierta eléctrica.
6. Vuelva a montar la Cubierta frontal y compruebe el funcionamiento una vez conectado el Contacto seco.

Nota:

Para obtener instrucciones sobre RAK-18/25/35PSA, consulte “B-2. Instrucciones de funcionamiento de la función CONTACTO SECO para RAK-18/25/35PSA”.

El hilo de este cable de conexión no tiene polaridad y admite cualquier empalme.

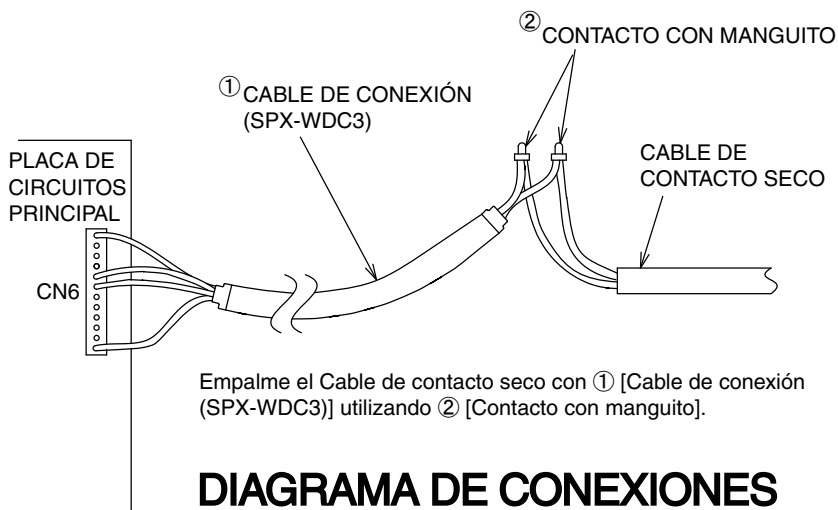

## B-1. Instrucciones de funcionamiento de la función CONTACTO SECO

Ajuste del CONMUTADOR DIP (SW501) relacionado con la función CONTACTO SECO.



Tabla 1

Patilla nº	Función	Posición/ajuste del conmutador			
1	Función REINICIO AUTOMÁTICO	OFF (APAGAR)	Activar	ON (ENCENDER)	Desactivar
2	Función CONTACTO SECO	OFF (APAGAR)	Desactivar	ON (ENCENDER)	Activar
3	Lógica de entrada de CONTACTO SECO	OFF (APAGAR)	Entrada alta (Hi)	ON (ENCENDER)	Entrada baja (Lo)

Nota:

- Es necesario que la función REINICIO AUTOMÁTICO se configure como "Activar" (configure la patilla n.º1 del CONMUTADOR DIP SW501 anterior en la posición OFF).
- La función CONTACTO SECO está configurada como "Activar" por la patilla n.º2 del CONMUTADOR DIP SW501 en la posición ON.
- Seleccione el ajuste adecuado para la patilla n.º3 ENTRADA LÓGICA DEL CONTACTO SECO del SW501.
  - Configure la posición OFF (Entrada alta -Hi-) si el tipo de conmutador de Contacto seco que se va a utilizar (para la UNIDAD DE TARJETA LLAVE o la Ventana) es del tipo de contacto a (por lo general, tipo abierto) como se indica en el diagrama a continuación.
  - Configure la posición ON (Entrada baja -Lo-) si el tipo de conmutador de Contacto seco que se va a utilizar (para la UNIDAD DE TARJETA LLAVE o la Ventana) es del tipo de contacto b (por lo general, tipo cerrado) como se indica en el diagrama a continuación.

[i] Compruebe el contacto seco de la Unidad de Tarjeta Llave					[iii] Conmutador de ajuste (SW501)	
	ACONDICIONADOR DE AIRE En espera	ACONDICIONADOR DE AIRE En funcionamiento				
TARJETA LLAVE (INTERRUPTOR DE PUERTA)	EXTRAER 	INSERTAR 				
tipo de contacto <b>a</b>	ABRIR	CERRAR	AJUSTAR EL ESTADO DE SW501  ESTADO INICIAL (NO UTILIZAR TARJETA LLAVE) N.º2: OFF (APAGAR) N.º3: OFF (APAGAR)			
tipo de contacto <b>b</b>	CERRAR	ABRIR				
			N.º2: ON (ENCENDER) N.º3: ON (ENCENDER)			

Una vez que se ha realizado la conexión como se indica en el diagrama a continuación, **ENCIENDA** el disyuntor y pulse el botón **ON (Encender)** del mando a distancia inalámbrico para poner en funcionamiento la unidad de aire acondicionado.

- Cuando la TARJETA LLAVE está insertada, el mando a distancia permite poner en funcionamiento el acondicionador de aire.
- Cuando el interruptor de contacto seco de la Unidad de tarjeta llave está abierto (consulte el diagrama a continuación para el tipo de contacto a), la unidad se detiene (la unidad tarda 10 segundos en detener el funcionamiento tras apagarse el interruptor de contacto seco de la tarjeta llave) y viceversa.
- Cuando se extrae la tarjeta llave de la Unidad de tarjeta llave, no se puede utilizar el mando a distancia inalámbrico.
- Cuando se extrae la tarjeta llave de la Unidad de tarjeta llave, se activa la pantalla LCD del mando a distancia inalámbrico pero no controla la unidad.

## B-2. Instrucciones de funcionamiento de la función CONTACTO SECO para RAK-18/25/35PSA

Preparativos para la correspondencia de la función Contacto seco

↓

La función Contacto seco se "Activa" desactivando (cortando) JP1.

↓

Seleccione el ajuste adecuado para la lógica de entrada de contacto seco en función del tipo de contacto, como se muestra a continuación.

↓

Seleccione Tipo de contacto a o Tipo de contacto b desactivando (cortando) JP2.

☆ Para JP1, la función Contacto seco se seleccionará cuando esté "cortado" (desactivado) en la selección de la función Contacto seco.

☆ Para la selección de Contacto a o Contacto b, desactive (corte) JP2 según el ajuste de Contacto seco.

PWB principal



CN6



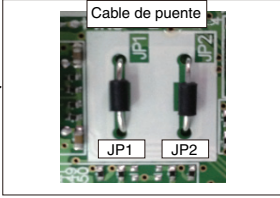

Cable de puente

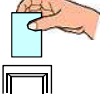
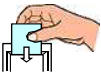

JP1 JP2

	Tipo de contacto a	Tipo de contacto b
JP1	Cortado	Cortado
JP2	Conectado	Cortado

[Notas]  
Asegúrese de que el conector JP cortado no entra en contacto con otros componentes locales.

	ACONDICIONADOR DE AIRE En espera	ACONDICIONADOR DE AIRE En funcionamiento
TARJETA LLAVE (INTERRUPTOR DE PUERTA)	EXTRAER 	INSERTAR 
tipo de contacto <b>a</b>	 ABRIR	 CERRAR
tipo de contacto <b>b</b>	 CERRAR	 ABRIR

**La conexión del cableado definitivo será la siguiente (sólo como referencia)-Sobre RAK-18/25/35PSA solamente**

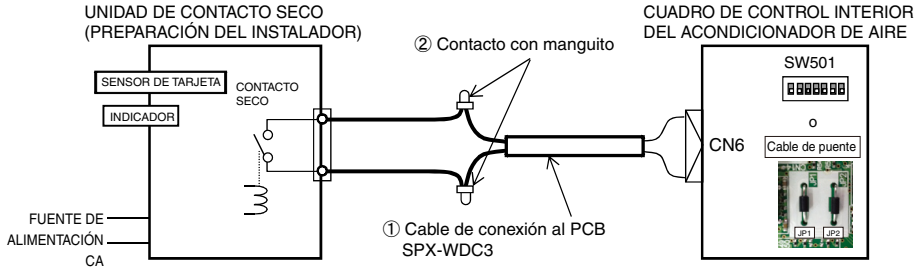

Ejemplo de conexión.

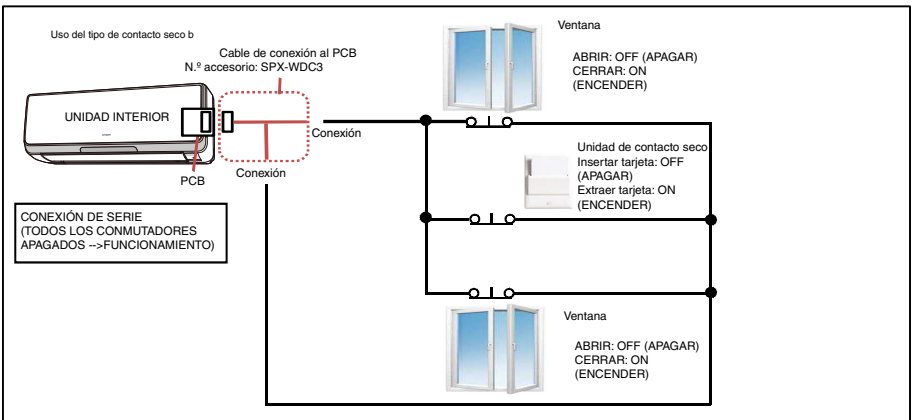
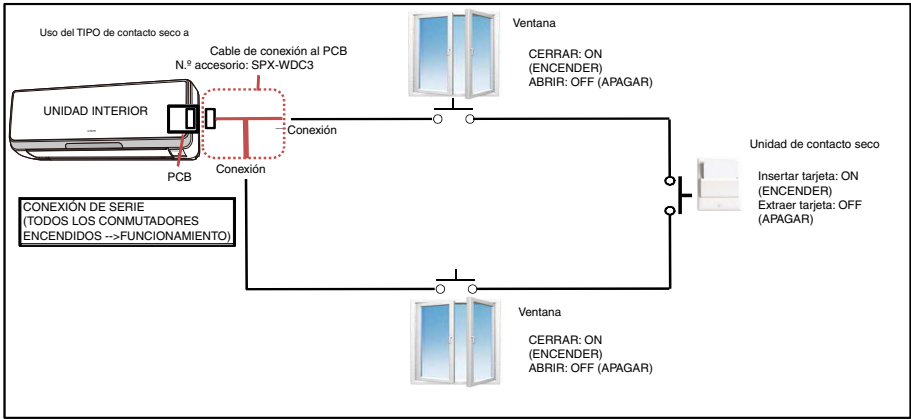

# MANUAL DE INSTALAÇÃO E DE FUNCIONAMENTO

## FUNÇÃO DE CONTACTO SECO (Peça Opcional)

Este produto é um cabo de ligação para ligar uma Unidade de Contacto Seco ao PCB da unidade de ar condicionado interior. Para além desta folha, para efectuar um trabalho de instalação, consulte o Manual de Instalação de cada unidade de ar condicionado. Certifique-se de que os itens listados abaixo estão incluídos na embalagem.

<Item Incluído>

- ① Cabo de ligação ao PCB (SPX-WDC3) (1 peça)
- ② Contacto com manga (2 peças)
- ③ Manual de Instalação e Funcionamento (1 folheto)

**CUIDADO:** 1. Interrompa o funcionamento do ar condicionado e desligue o disjuntor antes da instalação.

2. O terminal de saída do Contacto Seco na placa PCB deve ser ligado a uma saída de contacto sem tensão (ABRIR ⇔ FECHAR), ligada ao estado de inserção da placa.

3. O comprimento dos cabos entre o PCB Principal e o Contacto seco será até 15m. Não coloque os cabos do Contacto seco junto ao cabo de alimentação ou outros cabos com corrente. Poderá provocar avarias devido a interferências eléctricas.

### A. Instruções de Instalação do “Cabo de Ligação (SPX-WDC3)”.

1. Abra o Pannel Frontal e a Tapa do Compartimento Eléctrico.
2. Ligue o ① [Cabo de Ligação (SPX-WDC3)] ao conector CN6 do PCB principal interior.
3. Ligue o Cabo de Contacto Seco ao ① [Cabo de Ligação (SPX-WDC3)] utilizando o ② [Contacto com manga] fornecido.
4. Regule o microinterruptor SW501 do PCB principal interior para permitir a função CONTACTO SECO. (consulte “B. Como controlar a função CONTACTO SECO”)
5. Tenha cuidado para não morder os cabos quando montar a Tapa do Compartimento Eléctrico.
6. Monte o Pannel Frontal e efectue uma operação de verificação depois de o Contacto Seco estar ligado.

Nota:

Para obter as instruções de RAK-18/25/35PSA, consulte “B-2. Instruções de Funcionamento da função CONTACTO SECO de RAK-18/25/35PSA”.

O fio deste cabo de ligação não tem polaridade, qualquer tipo de união é aceitável.

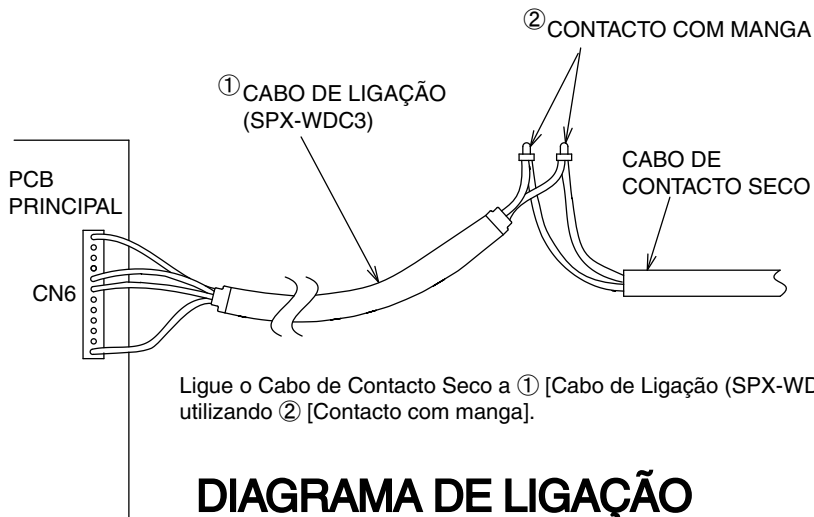

## B-1. Instruções de Funcionamento da função CONTACTO SECO

REGULAÇÃO DO MICROINTERRUPTOR (SW501) relacionado com a função CONTACTO SECO.



Tabela 1

N.º de pino	Função	Posição / Regulação do Interruptor			
1	Função REINÍCIO AUTOMÁTICO	DESLIGAR	Activar	LIGAR	Desactivar
2	Função CONTACTO SECO	DESLIGAR	Desactivar	LIGAR	Activar
3	Lógica de Entrada CONTACTO SECO	DESLIGAR	Entrada Alta	LIGAR	Entrada Baixa

Nota:

- 1) É necessário regular a função REINÍCIO AUTOMÁTICO para "Activar" (regule o pino n.º 1 no MICROINTERRUPTOR SW501 para cima, na posição DESLIGAR).
- 2) A função CONTACTO SECO é regulada para "Activar" colocando o pino n.º 2 do MICROINTERRUPTOR SW501 na posição LIGAR.
- 3) Selecione a regulação adequada para o pino n.º 3 de ENTRADA LÓGICA DE CONTACTO SECO no SW501.
  - i) Regule para a posição DESLIGADO (Entrada Alta) se o tipo de interruptor de Contacto Seco que vai ser utilizado (para a UNIDADE DE CARTÃO-CHAVE ou Janela) for do tipo de contacto a (normalmente, tipo aberto) como é mostrado no diagrama abaixo.
  - ii) Regule para a posição LIGADO (Entrada Baixa) se o tipo de interruptor de Contacto Seco que vai ser utilizado (para a UNIDADE DE CARTÃO-CHAVE ou Janela) for do tipo de contacto b (normalmente, tipo fechado) como é mostrado no diagrama abaixo.

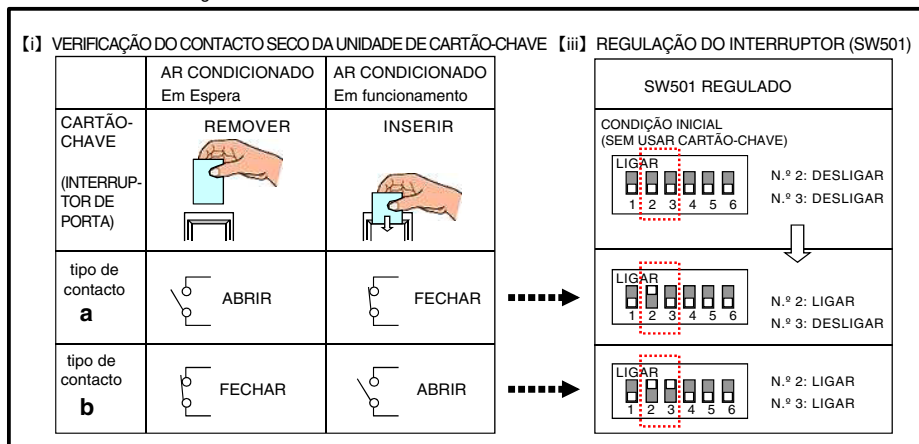

Depois de todas as ligações terem sido efectuadas como indicado no diagrama abaixo, **LIGUE** o disjuntor e prima o botão **ON (LIGAR)** do controlo remoto sem fios, ou do controlo remoto com fio, para colocar a unidade de ar condicionado em funcionamento.

- Quando o CARTÃO-CHAVE estiver inserido, é possível controlar o funcionamento da unidade de ar condicionado através do controlo remoto.
- Quando o interruptor de contacto seco da Unidade de Cartão-Chave estiver aberto (consulte o diagrama abaixo para saber qual o tipo de contacto a), a unidade pára de funcionar (demora 10 segundos a parar o funcionamento da unidade depois de o interruptor de contacto seco no cartão-chave ser desligado) e vice-versa.
- Quando o cartão-chave é removido da Unidade de Cartão-Chave, o controlo remoto sem fios não pode ser utilizado.
- Quando o cartão-chave é removido da Unidade de Cartão-Chave, o visor LCD do controlo remoto com fio é activado, no entanto, não é possível controlar a unidade.
- É necessário utilizar o acessório adequado, ou seja, o Cabo de Ligação do Cartão-Chave (acessório n.º: SPX-WDC3) para ligar o interruptor de contacto seco da Unidade de Cartão-Chave ao conector na placa de controlo da unidade interior. Contacte o seu representante de vendas Hitachi para seleccionar o número de acessório adequado ao modelo da unidade interior em questão.

## B-2. Instruções de Funcionamento da função CONTACTO SECO para RAK-18/25/35PSA

Preparação para correspondência da função Contacto seco.

↓

Função Contacto Seco é "Activar", cortando JP1.

↓

Selecione uma regulação adequada para lógica entrada de contacto seco, dependendo do tipo de contacto, como mostrado a seguir.

↓

Selecione Tipo de contacto a ou Tipo de contacto b, cortando JP2.

☆ Para JP1, a função Contacto seco será seleccionada quando for "cortada" na selecção da função Contacto seco.

☆ Para a selecção de Contacto a ou Contacto b, corte JP2 de acordo com a regulação de Contacto seco.



PWB principal

CN6







Cabo de ligação em ponte

JP1 JP2

	Tipo de contacto a	Tipo de contacto b
JP1	Cortar	Cortar
JP2	Ligado	Cortar

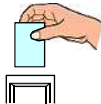
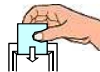
[Notas]

Cuidado para garantir que o conector JP cortado não entra em contacto com outros componentes locais.

	AR CONDICIONADO Em Espera	AR CONDICIONADO Em funcionamento
CARTÃO-CHAVE (INTERRUPTOR DE PORTA)	<p>REMOVER</p> 	<p>INSERIR</p> 
tipo de contacto <b>a</b>	 <p>ABRIR</p>	 <p>FECHAR</p>
tipo de contacto <b>b</b>	 <p>FECHAR</p>	 <p>ABRIR</p>

**A ligação final dos cabos será a seguinte (apenas para referência)-Sobre RAK-18/25/35PSA apenas**

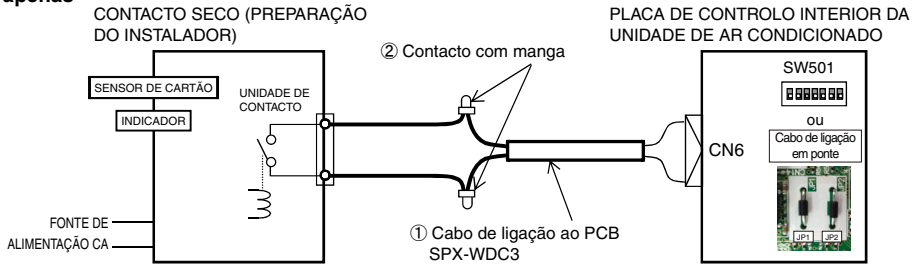

**Exemplo de ligação.**

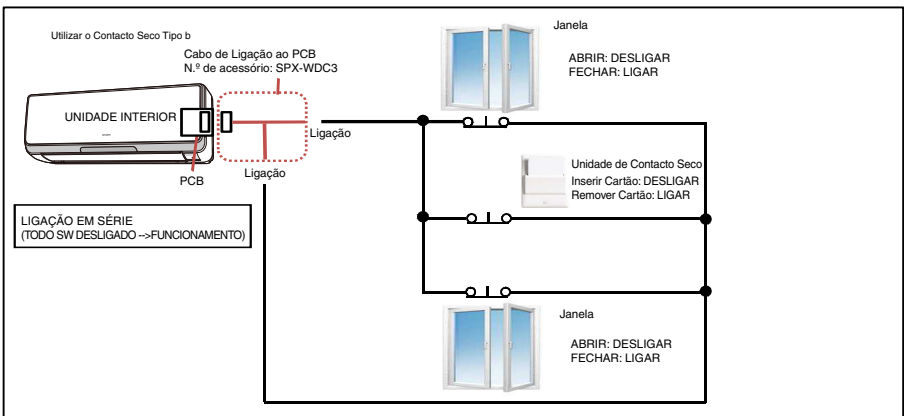
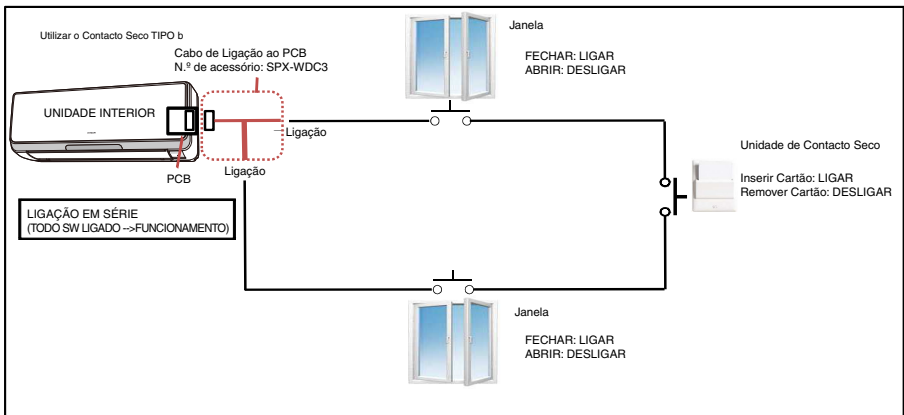

# ΕΓΧΕΙΡΙΔΙΟ ΕΓΚΑΤΑΣΤΑΣΗΣ ΚΑΙ ΛΕΙΤΟΥΡΓΙΑΣ

## ΛΕΙΤΟΥΡΓΙΑ ΞΗΡΗΣ ΕΠΑΦΗΣ (Προαιρετικό εξάρτημα)

Αυτό το προϊόν είναι ένα καλώδιο σύνδεσης για τη σύνδεση μιας Μονάδας Ξηρής επαφής στην πλακέτα PCB της εσωτερικής μονάδας του κλιματιστικού εσωτερικού χώρου. Πέρα από αυτό το έντυπο, για την εκτέλεση κάποιας εργασίας εγκατάστασης, συμβουλευθείτε το Εγχειρίδιο εγκατάστασης για κάθε κλιματιστική μονάδα. Βεβαιωθείτε ότι τα αντικείμενα που παρατίθενται παρακάτω περιλαμβάνονται στη συσκευασία.

<Στοιχεία που περιλαμβάνεται>

- |  |              |
|--|--------------|
| ① Καλώδιο σύνδεσης στην πλακέτα PCB (SPX-WDC3) | (1 τεμ.)     |
| ② Κάψα   | (2 τεμ.)     |
| ③ Εγχειρίδιο εγκατάστασης και λειτουργίας      | (1 φυλλάδιο) |

**ΠΡΟΣΟΧΗ:** 1. Διακόψτε τη λειτουργία του κλιματιστικού και κλείστε το διακόπτη λειτουργίας πριν από την εγκατάσταση.  
2. Ο ακροδέκτης εξόδου της Ξηρής επαφής στην πλακέτα PCB πρέπει να συνδεθεί σε έξοδο επαφής χωρίς τάση (ΑΝΟΙΓΜΑ ⇔ ΚΛΕΙΣΙΜΟ), που συνδέεται με την κατάσταση εισαγωγής της κάρτας.  
3. Το μήκος των καλωδίων από την κύρια PWB έως την Ξηρή επαφή δεν θα πρέπει να υπερβαίνει τα 15 μέτρα. Μην εγκαθιστάτε τα καλώδια της Ξηρής επαφής μαζί με το καλώδιο τροφοδοσίας ή άλλα καλώδια σήματος. Μπορεί να προκληθεί δυσλειτουργία λόγω ηλεκτρικού θορύβου.

### A. Οδηγίες εγκατάστασης για το «Καλώδιο σύνδεσης (SPX-WDC3)».

1. Ανοίξτε το Μπροστινό κάλυμμα και το Κάλυμμα του ηλεκτρολογικού πίνακα.
2. Συνδέστε το ① [Καλώδιο σύνδεσης (SPX-WDC3)] στον ακροδέκτη CN6 της εσωτερικής κύριας πλακέτας PCB.
3. Συνδέστε το καλώδιο από το Καλώδιο ξηρής επαφής με το ① [Καλώδιο σύνδεσης (SPX-WDC3)] χρησιμοποιώντας την παρεχόμενη ② [Κάψα].
4. Ρυθμίστε το διακόπτη εναλλαγής SW501 της εσωτερικής κύριας πλακέτας PCB, για να ενεργοποιηθεί η λειτουργία της ΞΗΡΗΣ ΕΠΑΦΗΣ. (ανατρέξτε στην ενότητα «B. Τρόπος χειρισμού της λειτουργίας ΞΗΡΗΣ ΕΠΑΦΗΣ»)
5. Προσέξτε να μην αφηλώσετε κάποιο καλώδιο κατά την επανασυναρμολόγηση του καλύμματος του Ηλεκτρολογικού πίνακα.
6. Επανασυναρμολογήστε το Μπροστινό κάλυμμα και προβείτε σε έλεγχο της λειτουργίας μετά τη σύνδεση της Ξηρής επαφής.

Σημείωση:

Για την οδηγία σχετικά με το μοντέλο RAK-18/25/35PSA, ανατρέξτε στην ενότητα «B-2. Οδηγίες χειρισμού για τη λειτουργία ΞΗΡΗΣ ΕΠΑΦΗΣ του RAK-18/25/35PSA».

Ο αγωγός για αυτό το καλώδιο σύνδεσης δεν έχει πολικότητα, οποιαδήποτε ένωση καλωδίων είναι αποδεκτή.

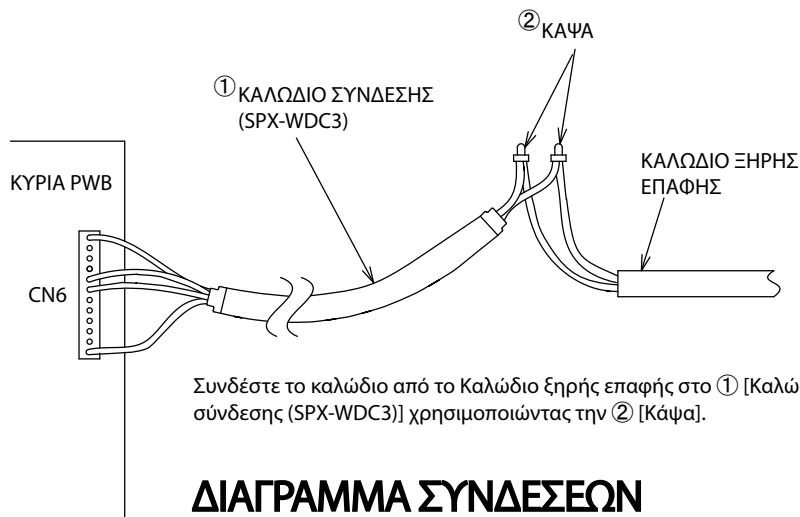

## B-1. Οδηγίες χειρισμού για τη λειτουργία ΞΗΡΗΣ ΕΠΑΦΗΣ

Ρύθμιση ΔΙΑΚΟΠΤΗ ΕΝΑΛΛΑΓΗΣ (SW501) η οποία σχετίζεται με τη λειτουργία ΞΗΡΗΣ ΕΠΑΦΗΣ.



Πίνακας 1

Αριθμός επαφής	Λειτουργία	Θέση / ρύθμιση διακόπτη			
		OFF	Ενεργοποίηση	ON	Απενεργοποίηση
1	Λειτουργία ΑΥΤΟΜΑΤΗΣ ΕΠΑΝΕΚΚΙΝΗΣΗΣ	OFF	Ενεργοποίηση	ON	Απενεργοποίηση
2	Λειτουργία ΞΗΡΗΣ ΕΠΑΦΗΣ	OFF	Απενεργοποίηση	ON	Ενεργοποίηση
3	Λογική είσοδος ΞΗΡΗΣ ΕΠΑΦΗΣ	OFF	Υψ. είσοδος	ON	Χαμ. είσοδος

Σημειώσεις:

- 1) Απαιτείται η ρύθμιση της λειτουργίας ΑΥΤΟΜΑΤΗΣ ΕΠΑΝΕΚΚΙΝΗΣΗΣ σε «Ενεργοποίηση» (θέστε την επαφή#1 στον παραπάνω ΔΙΑΚΟΠΤΗ ΕΝΑΛΛΑΓΗΣ SW501 στη θέση OFF).
- 2) Η λειτουργία της ΞΗΡΗΣ ΕΠΑΦΗΣ τίθεται σε «Ενεργοποίηση» με τη ρύθμιση της επαφής#2 του ΔΙΑΚΟΠΤΗ ΕΝΑΛΛΑΓΗΣ SW501 στη θέση ON.
- 3) Επιλέξτε την κατάλληλη ρύθμιση για την επαφή#3, ΛΟΓΙΚΗ ΕΙΣΟΔΟΣ ΞΗΡΗΣ ΕΠΑΦΗΣ, στο SW501.
  - i) Ρυθμίστε στη θέση OFF (Υψ. είσοδος) εάν ο τύπος του διακόπτη ξηρής επαφής που θα χρησιμοποιηθεί (για τη ΜΟΝΑΔΑ ΚΑΡΤΑΣ ΚΛΕΙΔΙΟΥ ή το παράθυρο) είναι τύπου επαφής α (κανονικά ανοικτού τύπου) όπως εικονίζεται στο παρακάτω διάγραμμα.
  - ii) Ρυθμίστε στη θέση ON (Χαμ. είσοδος) εάν ο τύπος του διακόπτη ξηρής επαφής που θα χρησιμοποιηθεί (για τη ΜΟΝΑΔΑ ΚΑΡΤΑΣ ΚΛΕΙΔΙΟΥ ή το παράθυρο) είναι τύπου επαφής β (κανονικά κλειστού τύπου) όπως εικονίζεται στο παρακάτω διάγραμμα.

[i] ΕΛΕΓΞΤΕ ΤΗΝ ΞΗΡΗ ΕΠΑΦΗ ΤΗΣ ΜΟΝΑΔΑΣ ΚΑΡΤΑΣ ΚΛΕΙΔΙΟΥ			[iii] ΡΥΘΜΙΣΤΕ ΤΟ ΔΙΑΚΟΠΤΗ (SW501)		
	ΚΛΙΜΑΤΙΣΤΙΚΟ Αναμονή	ΚΛΙΜΑΤΙΣΤΙΚΟ Σε λειτουργία	ΚΑΤΑΣΤΑΣΗ ΡΥΘΜΙΣΗΣ SW501		
ΚΛΕΙΔΙ ΚΑΡΤΑΣ (ΔΙΑΚΟΠΤΗΣ ΠΟΡΤΑΣ)	ΑΦΑΙΡΕΣΗ	ΕΙΣΑΓΩΓΗ	ΑΡΧΙΚΗ ΚΑΤΑΣΤΑΣΗ (ΔΕΝ ΧΡΗΣΙΜΟΠΟΙΕΙΤΑΙ ΚΑΡΤΑ ΚΛΕΙΔΙΟΥ) Ap.2: OFF Ap.3: OFF		
τύπος επαφής α	ΑΝΟΙΓΜΑ	ΚΛΕΙΣΙΜΟ	Ap.2: ON Ap.3: OFF		
τύπος επαφής β	ΚΛΕΙΣΙΜΟ	ΑΝΟΙΓΜΑ	Ap.2: ON Ap.3: ON		

Αφού πραγματοποιήσετε όλες τις συνδέσεις σύμφωνα με το παρακάτω διάγραμμα, ανοίξτε το διακόπτη κυκλώματος (ON) και πατήστε το πλήκτρο ON του ασύρματου τηλεχειριστηρίου ή του ενσύρματου τηλεχειριστηρίου, για να χειριστείτε την κλιματιστική μονάδα.

- Όταν το ΚΛΕΙΔΙ ΚΑΡΤΑΣ είναι στη θέση εισαγωγής, μπορείτε να χειριστείτε το κλιματιστικό με το τηλεχειριστήριο.
- Όταν ο διακόπτης ξηρής επαφής στη Μονάδα κάρτας κλειδιού είναι ανοικτός (συμβουλευθείτε το παρακάτω διάγραμμα για τύπο επαφής α), η μονάδα σταματά να λειτουργεί (χρειάζονται 10 δευτερόλεπτα για να σταματήσει η λειτουργία της μονάδας μετά το κλείσιμο του διακόπτη ξηρής επαφής στην κάρτα κλειδιού) και αντιστρόφως.
- Όταν η κάρτα κλειδιού αφαιρεθεί από τη Μονάδα κάρτας κλειδιού, το ασύρματο τηλεχειριστήριο δεν μπορεί να χρησιμοποιηθεί.
- Όταν η κάρτα κλειδιού αφαιρεθεί από τη Μονάδα κάρτας κλειδιού, ενεργοποιείται η οθόνη LCD του ενσύρματου τηλεχειριστηρίου, ωστόσο, δεν είναι δυνατός ο έλεγχος της μονάδας από αυτό.
- Το κατάλληλο παρελκόμενο Καλώδιο σύνδεσης κάρτας κλειδιού (κωδικός εξαρτήματος#: SPX-WDC3) θα πρέπει να χρησιμοποιηθεί για τη σύνδεση του διακόπτη ξηρής επαφής της Μονάδας κάρτας κλειδιού στον ακροδέκτη του πίνακα ελέγχου της εσωτερικής μονάδας. Επικοινωνήστε με τον εκπρόσωπο πωλήσεων της Hitachi, για να επιλέξετε τον κατάλληλο κωδικό εξαρτήματος# για το συγκεκριμένο μοντέλο εσωτερικής μονάδας.

## B-2. Οδηγίες χειρισμού για τη λειτουργία ΞΗΡΗΣ ΕΠΑΦΗΣ του RAK-18/25/35PSA

Προετοιμασία για ανταπόκριση της λειτουργίας Ξηρής επαφής

↓

Η λειτουργία Ξηρής επαφής τίθεται σε «Ενεργοποίηση» αποκόπτοντας το JP1.

↓

Επιλέξτε μια κατάλληλη ρύθμιση για τη λογική είσοδο Ξηρής επαφής ανάλογα με τον τύπο επαφής, όπως υποδεικνύεται παρακάτω.

↓

Επιλέξτε τον Τύπο επαφής α ή τον Τύπο επαφής β αποκόπτοντας το JP2.

☆ Για το JP1, η λειτουργία Ξηρής επαφής θα επιλέγεται όταν είναι «αποκομμένο» στην επιλογή λειτουργίας Ξηρής επαφής.

☆ Για την επιλογή της Επαφής α ή της Επαφής β, αποκόψτε το JP2 σύμφωνα με τη ρύθμιση Ξηρής επαφής.

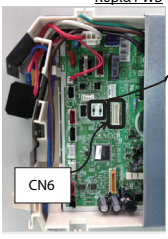





Κύρια ΡWB

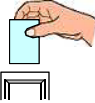
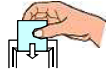

Καλώδιο γέφυρας

	Τύπος επαφής α	Τύπος επαφής β
JP1	Αποκοπή	Αποκοπή
JP2	Σύνδεση	Αποκοπή

[Σημειώσεις]  
Φροντίστε να διασφαλίσετε ότι ο αποκομμένος ακροδέκτης JP δεν μπορεί να έρθει σε επαφή με άλλα εξαρτήματα στην περιοχή.

	ΚΛΙΜΑΤΙΣΤΙΚΟ Αναμονή	ΚΛΙΜΑΤΙΣΤΙΚΟ Σε λειτουργία
ΚΛΕΙΔΙ ΚΑΡΤΑΣ (ΔΙΑΚΟΠΤΗΣ ΠΟΡΤΑΣ)	ΑΦΑΙΡΕΣΗ 	ΕΙΣΑΓΩΓΗ 
τύπος επαφής α	 ΑΝΟΙΓΜΑ	 ΚΛΕΙΣΙΜΟ
τύπος επαφής β	 ΚΛΕΙΣΙΜΟ	 ΑΝΟΙΓΜΑ

**Η τελική σύνδεση των καλωδίων θα είναι ως ακολούθως (μόνο ενδεικτική)-  
Μόνο για το μοντέλο RAK-18/25/35PSA**

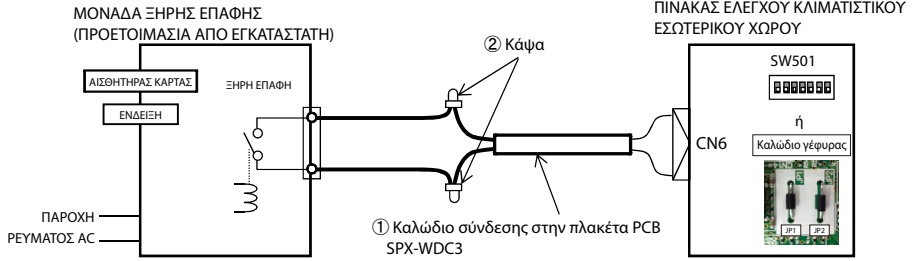

**Παράδειγμα σύνδεσης.**

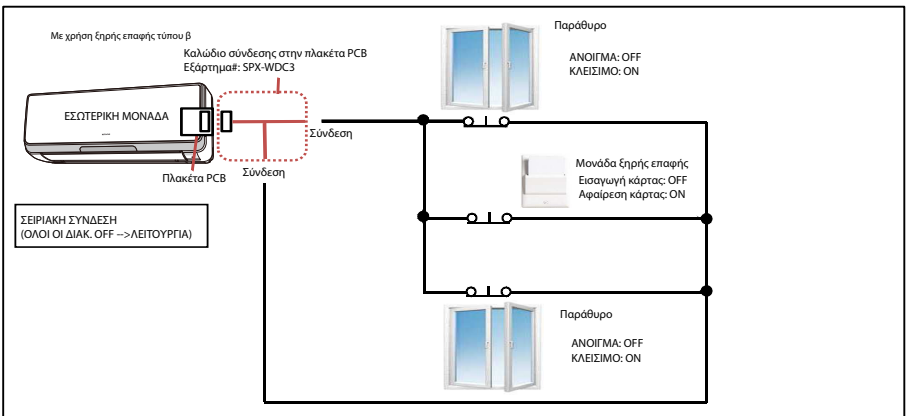
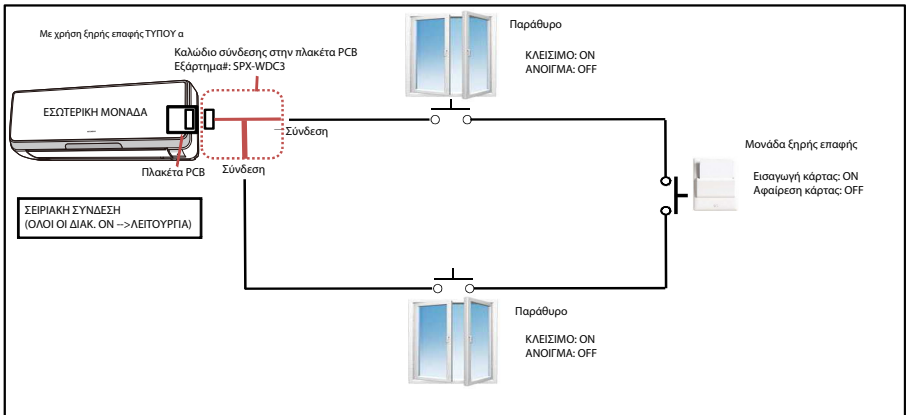

# РУКОВОДСТВО ПО МОНТАЖУ И ЭКСПЛУАТАЦИИ

## ФУНКЦИЯ «СУХОГО КОНТАКТА» (дополнительная часть)

Данное изделие представляет собой соединительный шнур для подключения модуля сухого контакта к печатной плате внутреннего блока комнатного кондиционера. Для правильного выполнения операций по установке изучите также руководство по монтажу каждого кондиционера. Убедитесь в том, что перечисленные ниже позиции находятся в упаковочном ящике.

<Входящая позиция>	(1) Соединительный шнур к печатной плате (SPX-WDC3)	(1 шт.)
	(2) Контакт в изолирующем колпачке	(2 шт.)
	(3) Руководство по монтажу и эксплуатации	(1 буклет)

**ОСТОРОЖНО:** 1. Перед началом монтажа выключите кондиционер и сетевой автомат.

2. Выходная клемма сухого контакта на печатной плате должна быть соединена с выходным контактом, на котором отсутствует напряжение (OPEN ⇔ CLOSE, РАЗОМКНУТ ⇔ ЗАМКНУТ), этот контакт задействуется, когда плата вставлена.
3. Длина провода от платы управления до сухого контакта не должна превышать 15 м. Не допускается совместная прокладка провода сухого контакта с силовым кабелем или другими сигнальными проводами. Это может привести к отказу изделия вследствие электромагнитных помех.

### А. Руководство по установке «соединительного шнура (SPX-WDC3)»

1. Откройте переднюю панель и крышку электрического отсека.
2. Подключите [соединительный шнур (SPX-WDC3)] (1) к разъему CN6 печатной платы управления комнатным модулем.
3. Соедините провод сухого контакта с [соединительным шнуром (SPX-WDC3)] (1) посредством [контакта в изолирующем колпачке] (2) из комплекта изделия.
4. Настройте микропереключатель SW501 основной комнатной печатной платы, чтобы включить функцию СУХОГО КОНТАКТА (см. раздел «В. Использование функции СУХОГО КОНТАКТА»).
5. Соблюдайте осторожность, чтобы не допустить защемления проводов при установке на место крышки электрического отсека.
6. Соберите переднюю панель и выполните проверку работоспособности системы после подключения сухого контакта.

#### Примечание.

За инструкцией на RAK-18/25/35PSA обращайтесь к документу «B-2. Руководство по функции СУХОГО КОНТАКТА RAK-18/25/35PSA».

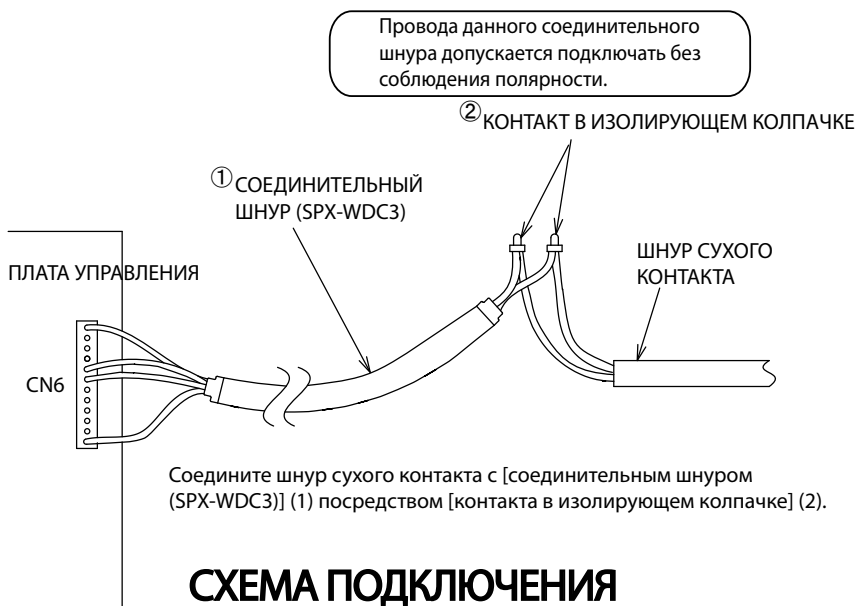

## В-1. Руководство по функции СУХОГО КОНТАКТА

Настройка МИКРОПЕРЕКЛЮЧАТЕЛЯ (SW501), связанная с функцией СУХОГО КОНТАКТА.



Таблица 1

№ контакта	Выбор режима	Положение переключателя / Настройка			
1	Функция АВТОМАТИЧЕСКОГО ПЕРЕЗАПУСКА	ВЫКЛ	Включить	ВКЛ	Отключить
2	Функция СУХОГО КОНТАКТА	ВЫКЛ	Отключить	ВКЛ	Включить
3	Логическая схема СУХОГО КОНТАКТА	ВЫКЛ	Вход высокого уровня	ВКЛ	Вход низкого уровня

Примечание.

- 1) Необходимо включить ФУНКЦИЮ АВТОМАТИЧЕСКОГО ПЕРЕЗАПУСКА (переведите настроечный контакт № 1 МИКРОПЕРЕКЛЮЧАТЕЛЯ SW501 в положение ВЫКЛ).
- 2) Чтобы включить функцию СУХОГО КОНТАКТА, переведите настроечный контакт № 2 МИКРОПЕРЕКЛЮЧАТЕЛЯ SW501 в положение ВКЛ.
- 3) Задайте необходимую настройку ЛОГИЧЕСКОГО ВХОДА СУХОГО КОНТАКТА, контакт № 3 на SW501.
  - i) Установите его в положение ВЫКЛ (вход высокого уровня), если используется реле сухого контакта (для МОДУЛЯ КЛЮЧ-КАРТЫ или окна) с контактами типа «а» (нормально разомкнутыми), как показано на нижней схеме.
  - ii) Установите его в положение ВКЛ (вход низкого уровня), если используется реле сухого контакта (для МОДУЛЯ КЛЮЧ-КАРТЫ или окна) с контактами типа «б» (нормально замкнутыми), как показано на нижней схеме.

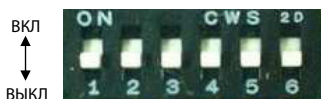
**[i] ПРОВЕРЬТЕ СУХОЙ КОНТАКТ МОДУЛЯ КЛЮЧ-КАРТЫ**

	КОНДИЦИОНЕР в режиме ожидания	КОНДИЦИОНЕР в рабочем режиме
КЛЮЧ-КАРТА (ДВЕРНОЙ ВЫКЛЮЧАТЕЛЬ)		
контакт типа <b>a</b>		
контакт типа <b>b</b>		

**[ii] НАСТРОЙТЕ ПЕРЕКЛЮЧАТЕЛЬ (SW501)**

НАСТРОЙКА SW501

ИСХОДНОЕ СОСТОЯНИЕ  
(КЛЮЧ-КАРТА НЕ ИСПОЛЬЗУЕТСЯ)

№ 2: ВЫКЛ  
№ 3: ВЫКЛ

№ 2: ВКЛ  
№ 3: ВЫКЛ

№ 2: ВКЛ  
№ 3: ВКЛ

После выполнения всех соединений по приведенной ниже схеме **ВКЛЮЧИТЕ** автомат и нажмите кнопку **ON** беспроводного пульта дистанционного управления или проводного пульта дистанционного управления, чтобы включить кондиционер.

- При вставленной КЛЮЧ-КАРТЕ кондиционером можно управлять с помощью пульта ДУ.
- При разомкнутом сухом контакте модуля ключ-карты (контакт типа «а» на нижней схеме) устройство выключается (выключение происходит спустя 10 секунд после размыкания сухого контакта модуля ключ-карты), и наоборот.
- Если ключ-карта вынута из своего модуля, пультом дистанционного управления воспользоваться невозможно.
- Если ключ-карта вынута из своего модуля, ЖК-дисплей проводного пульта дистанционного управления работает, однако воспользоваться пультом невозможно.
- Соединительный шнур ключ-карты, удобный аксессуар (код аксессуара: SPX-WDC3) требуется для подключения реле сухого контакта модуля ключ-карты к разъему платы управления комнатного модуля. По вопросу выбора кода подходящего аксессуара для подключения комнатной модели обращайтесь к местному торговому представителю Hitachi.

## В-2. Руководство по функции СУХОГО КОНТАКТА для RAK-18/25/35PSA

Подготовка к согласованию функции сухого контакта.

↓  
Функция сухого контакта реализуется разрывом JP1.

↓  
Задайте необходимую настройку логического входа сухого контакта в зависимости от типа контакта, как показано ниже.

↓  
Выберите контакт типа «а» или контакт типа «b», перекусив JP2.

- ☆ Функция сухого контакта выбирается разрывом перемычки JP1.
- ☆ Для выбора контакта а или контакта b следует разорвать перемычку JP2 в соответствии с настройкой функции сухого контакта.



[Примечания]

Соблюдайте осторожность, перекусывая перемычки JP, чтобы не задеть соседние элементы.

	Контакт типа «а»	Контакт типа «b»
JP1	Разрыв	Разрыв
JP2	Соединение	Разрыв

	КОНДИЦИОНЕР в режиме ожидания	КОНДИЦИОНЕР в рабочем режиме
КЛЮЧ-КАРТА (ДВЕРНОЙ ВЫКЛЮЧАТЕЛЬ)	ИЗВЛЕЧЬ 	ВСТАВИТЬ 
контакт типа <b>a</b>	РАЗОМКНУТЫЙ	ЗАМКНУТЫЙ
контакт типа <b>b</b>	ЗАМКНУТЫЙ	РАЗОМКНУТЫЙ

**Окончательная электромонтажная схема показана ниже (только для справки) - относится только к RAK-18/25/35PSA**

МОДУЛЬ СУХОГО КОНТАКТА  
(ПОДГОТОВЛИВАЕТСЯ МОНТАЖНИКОМ)

ПЛАТА УПРАВЛЕНИЯ  
КОМНАТНОГО КОНДИЦИОНЕРА

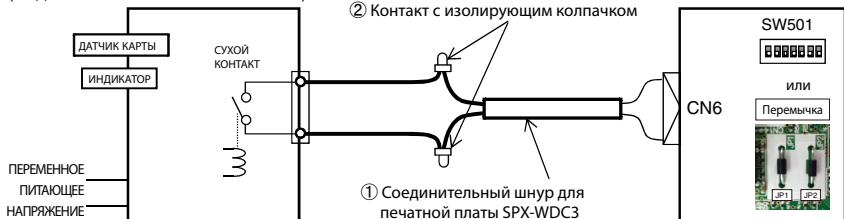

**Пример подключения.**

